

粉抜き・ケバ取り装置付

# 荒茶総合調整機

- 121-V-GS1-2-400K (YNK-500-KO付)
- 91-V-S1-2-300K (YNK-500-KO付)



写真：91-V-S1-2-300K (YNK-500-KO付)

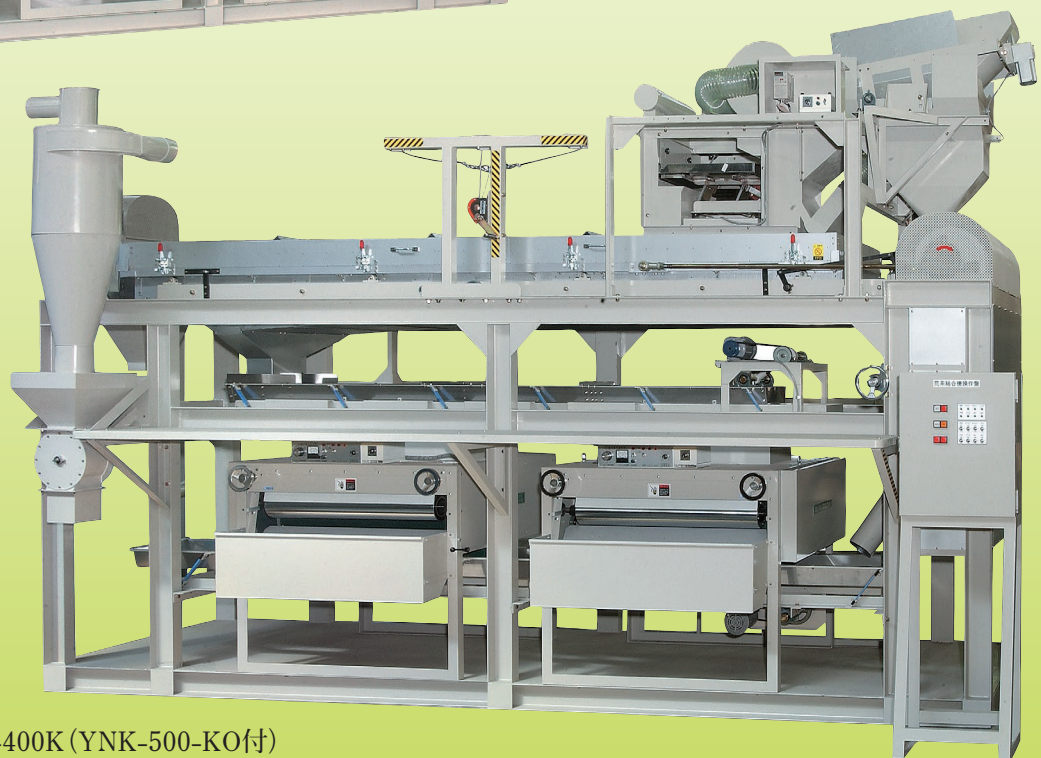

写真：121-V-GS1-2-400K (YNK-500-KO付)



株式会社 山益

NEW

# 荒茶調整機にケバ取り装置が付きました。

## 特長

ケバ取り装置を前段に設置し、ケバを完全に分離回収することによって、処理効率が大幅に改善されました。

配分パイプの採用により、茶葉が広がり電選効率が大幅に向上しました。

★ケバ取り装置は、既設の当社荒茶調整機にも取りつけることができます。

処理効率が大幅にアップ!

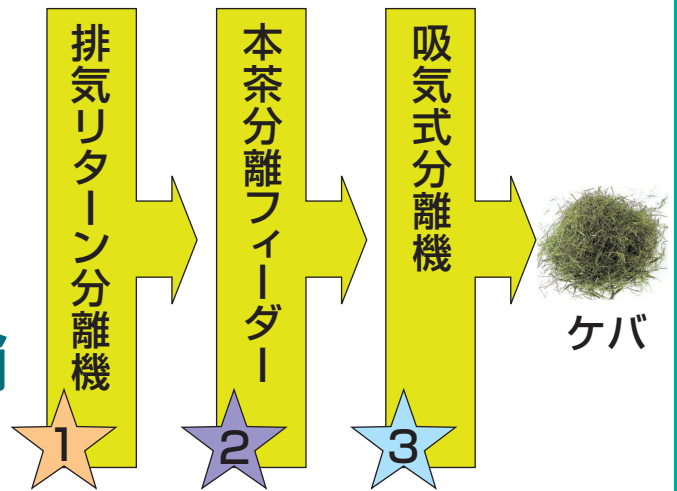

## ケバ詰りを解消

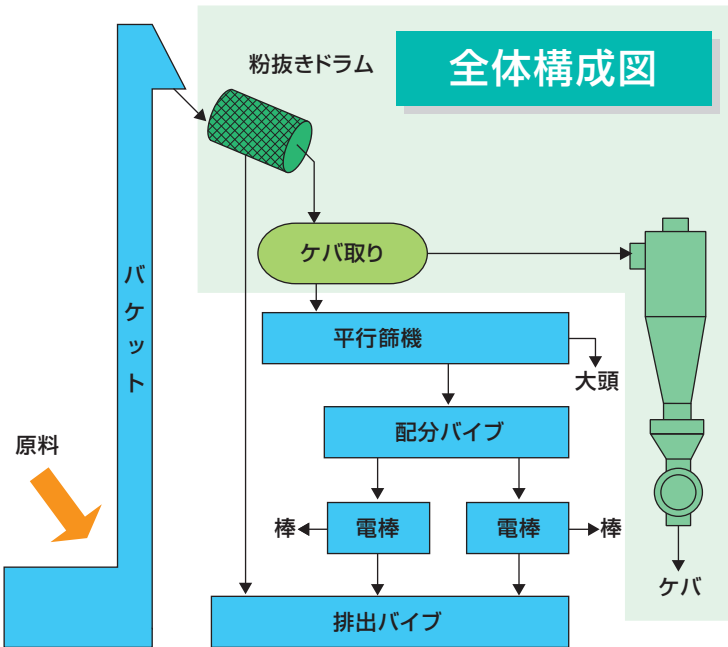

## ケバ取り装置の3段階処理

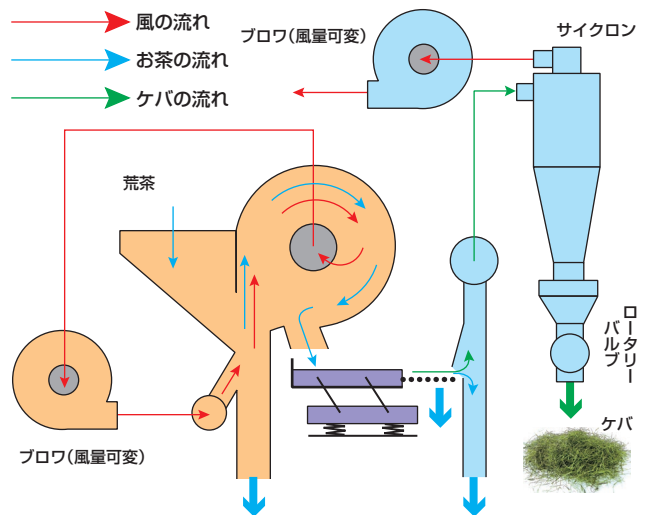

## 据付寸法図

121-V-GS1-2-400K

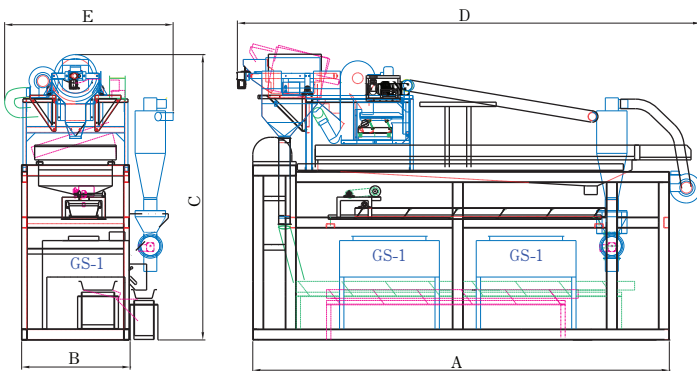

## 仕様

	121-V-GS1-2-400K	91-V-S1-2-300K
A	4,800mm	3,600mm
B	1,240	1,210
C	3,450	3,400
D	5,340	3,900
E	1,950	1,920
動力	3.33 kW	2.58 kW
能力	400kg/h	300kg/h

- ケバ取り装置は、本機同様右勝手、左勝手があります。
- サイクロンの取付け位置は、現場の状況によって変わります。

■仕様及び寸法は、改良のため予告なく変更することがありますのでご了承下さい。



# 株式会社 山益

□本社・工場

〒834-0001 福岡県八女市宅間田270-1  
TEL.0943-25-5656 FAX.0943-25-5657  
e-mail/office@yamamasu.jp

□静岡事業所・工場

〒421-0304 静岡県榛原郡吉田町神戸2849  
TEL.0548-32-0853 FAX.0548-32-6968  
e-mail/office-s@yamamasu.jp

□鹿児島営業所

〒891-0117 鹿児島県鹿児島市西谷山2丁目3-19  
TEL.099-204-0720 FAX.099-204-0724

